

**Säkerhetskniven för extrema förhållanden**  
kan köpas separat. Användes på gräsmattor där man kan befara dolda föremål, som stenar, gränsrör, stubbar och liknande.



Enligt Kungl. Arbetskyddsstyrelsens anvisningar

**SÄKERHETSFORESKRIFTER FÖR MOTORGRÄSKLIPPARE MED HORIZONTELLT ROTERANDE KNIV**

Dessa föreskrifter skall noggrant genomläsas av var och en som kör maskinen

- Håll händer och fötter borta från den roterande kniven. Finnes utkastareöppning, stick aldrig handen i denna.
- Rör ej kniven utan att dessförinnan ha avlägsnat tändkabeln från tändstiftet. En vridning av kniven kan föranleda, att motorn startar.
- Lämna ej maskinen utan att ha stannat motorn.
- Motorns varvetsregulator får ej sättas ur funktion.
- Fyll ej på bränsle när motorn är varm.
- Tillåt aldrig barn att köra maskinen, ej heller att vistas i närheten när Du kör maskinen.
- Ju färre personer som kommer i närheten av maskinen desto mindre är risken, att någon blir skadad av sten eller annat hårt föremål, som kniven kan kasta ut.
- Håll gräsmattan möjligast ren från stenar eller andra föremål, som kunna kastas ut från maskinen. Undvik att köra över grusgångar o. dyl.
- Tala om för varje person som vill köra maskinen, vilka riskerna är och hur olycksfall undviks.

**GARANTI**

1 års garanti från inköpsdatum gäller både motor och gräsklippare. Garantin gäller ej för slitage och krokiga växlar. Motorn garanteras av resp. fabriker genom ett nät av aukt. verkstäder enligt bifogade lista. Anlita i första hand dessa verkstäder. Om ni vill använda KLIPPO-fabrikens serviceavdelning i Malmö, står den alltid till er tjänst med service och reservdelar.

**KLIPPO**

Teknisk Kundtjänst:  
**Dahlmans Klippo AB**  
Kningatan 3-5, 212 28 Malmö  
Tel. 040-29 05 60

**KLIPPO typ G 6 Excellent**  
**KLIPPO typ G 6 KOMMUN 4-takt**  
(Förstärkt modell)

**OBS! FYLL PÅ OLJA**

**VIKTIGA KLIPPO INSTRUKTIONER**

**INNAN MOTORN STARTAS**



**Anvisningar för KLIPPO typ G 6 Excellent KLIPPO typ G 6 KOMMUN 4-takt (Förstärkt modell)**

**OBS! FYLL PÅ OLJA**

**MOTORN S MÖRNING**  
Oljesticken skruvas av och motorolja SAE 30 eller SAE 10 W 30 påfylls upp till "FULL"-märket på oljesticken. (ca 0.6 l.) Undvik överfylning. Vid kontroll av oljenivån, måste oljesticken skruvas helt på röret.  
**OBS! OLJAN ÄR AVTAPPAD UNDER TRANSPORTEN. OBS!**

**INKÖRNING OCH 1:a OLJEBYTET**  
Motorn på Er KLIPPO-maskin är kontrollerad och efterjusterad. Vid första körningen mörknar ljuddämparen och kan ryka en kort stund. Kör med måttlig belastning de första timmarna och  
**OBSERVERA 1:a oljebytet redan efter 5 drifttimmar.**

**NORMALT OLJEBYTE**

Efter var 25:e driftstimme.  
**Alternativ 1.** Montera bort knivsystemet och skruva bort oljepluggen under motorn och låt oljan rinna ut.  
**Alternativ 2.** Skruva bort oljesticken och lägg maskinen på sidan så oljan kan rinna ut. Det går bäst när motorn är varm och bensintanken tom!

**OBS! OBS!**

När maskinen lägges på sidan skall alltid ljuddämparen vara uppåt. Annars läcker smörjolja in i förgasaren och luftfiltret och kan orsaka driftsstörningar. Allt. Ställ maskinen så tändstiftet är uppåt.

**VARNING!**

**4-taktmodellerna får endast köras korta stunder på branta sluttningar.**

**BENSIN**

Använd vanlig bensin, ej högoktanig. Stanna motorn vid påfyllning. Torka upp utspilld bensin.

**START**

Ställ maskinen där gräset är lågt, dock ej på grusgång. Kontrollera att Ni har full nivå på olja och bensin innan motorn startas. Ställ reglagearmen mot vänster, högsta fart (FAST) och starta med ett kraftigt drag i startsnöret. Då motorn har automatchoke och hastighetsregulator behövs inga andra åtgärder. Om Ni inte behöver högsta fart — för reglaget något mer mot höger. Då går motorn saktare och tystare. Om motorn inte startar efter 2 drag — ställ reglagearmen mot höger (STOP) och drag några gånger i startsnöret. Därefter upprepas starten som vanligt.

**STOPP**

För reglagearmen mot "STOP" (höger).

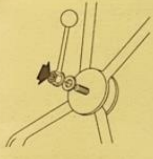

**ÖVRE HANDETAGET**

monteras utan verktyg med en kraftig handtagsmutter vid ledplattan.

**HANDTAGSLÄGEN**

Vid behov kan handtaget vridas i "Jätteleden" t. ex. vid klippning intill häckar eller husväggar. Handtaget kan också ställas i 3 olika lägen parkeringsläge — normalarbetsläge — nedfällt-läge (t. ex. klippning under buskar).

**NORMALT ARBETSLÄGE**

Nylonrattarna — på nedre delen av handtaget — kan vridas i 3 olika inställningar — lyft stålspårarna och vid samtidigt — ev. med verktyg.

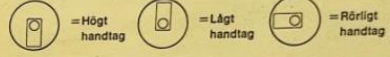

**5-VAXLAD HÖJINSTÄLLNING**

Ställ spaken mot + för högre gräshöjd. Spakens läge motsvarar ca 3-3.5-4-5-6 cm gräshöjd. Alla hjulen ställas in samtidigt med ett grepp. Utnyttja KLIPPO-maskinens effektiva omställning t. ex. vid röjning av fritidstomter — kantklippning — finklippning — semesterlång gräsmatta eller vid risk för torka. Klipp aldrig onödigt kort — tänk på att grässpårningen försvåras och risken för skalpering ökar.

**ALLMÄNT**

En motorgräsklippare får inte köras i fasta föremål — "städa" gräsmattan, kontrollera och märk ut dolda rör m. m. För maskinen lugnt och metodiskt t. ex. ständigt runt, men alltid på sådant sätt att ni ständigt jämnar ut ev. ränder.

**KLIPPRÅD**

Klipp ofta — klipp aldrig ner högt gräs på en gång — räfsa bort avklippet om gräset var långt — kort gräs kräver oftare klippning — vid torka klipp 1 cm längre än normalt — nytt gräs kräver skarp kniv. Undvik att klippa när gräset är vått.

**SKÄRSYSTEM**

Excellent: Knivtallrik med 4 st utbytbara knivar. Kommun 4-takt: Kombikniv. Båda knivsystemen fungerar också som "svånghjul" — om de slirar kan motorn gå ojämnt" eller vara svårstartad. T. ex. "baktända".

**FASTSÄTTNING**

En kraftig brickfjäder pressar knivtallriken mot en friktionsbricka. Spänn bullen hårt — knacka med hammare på nyckeln — vid behov, Vi rek. 14 mm ringnyckel.

**KNIVBYTE**

Kör först slut på bensinen, tag av kabeln från tändstiftet och lägg maskinen på sidan med ljuddämparen uppåt — eller res den framåt med tändstiftet uppåt. Rensa knivarnas "nyckelhål" i tallriken — skrapa bort gräsrester och torkad saft. Genom nyckelhålen ser man nu en spårfläda — pressa upp den något — tryck eller knacka på kniven samtidigt så den lossnar. Kontrollera att den nya knivens monteringsrissa glider in i nyckelhålet och spärras av flädern. Knacka om det behövs. Centrifugalkraften håller kniven i rätt läge när motorn går.

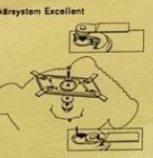
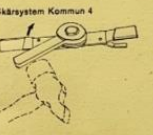
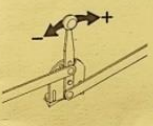



#### VIBRATIONER

Kör aldrig med onormalt vibrerande maskin. Om en kniv skadas — byt även den motsatta. Om en kniv skadas och reserv saknas — tag även bort den motsatta kniven!

#### GRÄSSPRIDARE

Levereras monterad. Fungerar så att långt gräs klipps flera gånger, för bättre spridning. Detta arbete förbrukar stor motorkraft och vid saftigt gräs kan man även få olämpliga klubbningseffekter. Prova vilken metod som passar era förhållande.

#### SKÖTSELFÖRESKRIFTER

Håll maskinen ren både under och över. Borsta av gräset omedelbart, innan det torkar. Spänn alla fästbultar och skruvar någon gång. Smörj spårar och axlar efter varje säsong. Hjulen bör fyllas med kullagerfett var 3:e år. För yrkesmässig körning rek. rutinservice efter var 50:e drift-timme.

#### LUFTFILTRET

Rengör efter ca 25 drifttimmar. Filterlocket är monterat med en skruv som kan lossas med ett mynt. Skilj delarna och tvätta svampen i kristallolja och smörj rikligt med motorolja. Pressa bort överflödiga olja och montera delarna igen.

#### FÖRGASARENS INSTÄLLNING

Motorn är efterjusterad — ingen extra justering behövs vid leveransen. Huvudmunstycket — en nålventil strax under reglagearmen är inställd på ca 1,5 varv från bottenläget räknat. Inställningen skall vara så rikligt att tomgången blir ojämn. Tomgången (stoppskruv) ställes in för snabb gång.

#### MAX-HASTIGHETEN

3.200 varv är inställd och regleras automatiskt och får inte ökas.

#### VARNING!

4-taktsmodellerna får endast köras korta stunder på branta sluttningar.

#### VINTERFÖRVARING

Kör motorn tom på bensin, byt oljan och smörj cylindern genom att hålla en sked olja i tändstiftshålet. Allmän rengöring. Förvaras torr.

#### MEDFÖLJER MASKINEN

Instruktion, servicestationslista, 1 st tändstiftsnyckel.

#### TEKNISK DATA

Klippbredd: 48 cm.  
 Motor: Briggs & Stratton 4-takt, 3,5 Hk.  
 Förgasare: Automatisk chokeförgasare med regulator.  
 Tändstift: Champion J8 eller NGK B 6 S, elektronavstånd 0,7 mm.  
 Brytarpetsar: avstånd 0,5 mm.  
 Inslagningsventil: ventilspel 0,13—0,18 mm.  
 Utblåsningsventil: ventilspel 0,23—0,28 mm.

### Motor Briggs & Stratton.

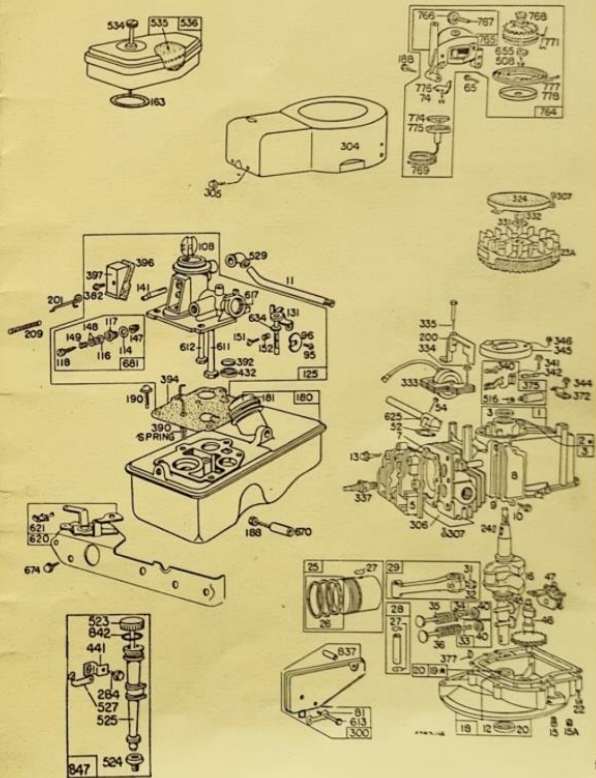

### KLIPPO G 6 reservdelslista

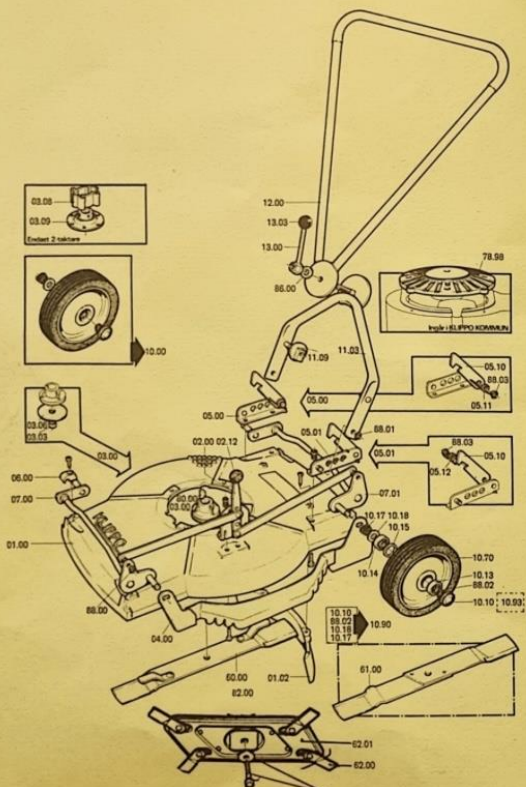

### Reservdelslista KLIPPO G 6

| Detalj nr | Benämning  | Detalj nr | Benämning  |
|-----------|--|-----------|--|
| 01.00     | Kåpa med varnings skylt inkl. nr. 06.00          | 10.18     | Dammskydd  |
| 01.02     | Grässpriare inkl. 2 st skruv                     | 10.90     | Hjull tillbehörsats, består av 1 st 10.10, 1 st 10.17, 1 st 10.18 och 1 st 88.02 |
| 02.00     | Inställningsapparat inkl. 2 st låsring nr. 88.00 | 10.93     | Navkapselsats (sats 4 st)  |
| 02.12     | Handtagsknopp för inställningsapparat            | 11.03     | Handtag nedre kompl. inkl. nr. 13.00, 11.09 och 88.01                            |
| 03.00     | Knivfäste inkl. nr. 03.03 och 03.06              | 11.09     | Inställningsrattar till handtagsspärr, 2 st                                      |
| 03.03     | Styrbusning                                      | 12.00     | Handtag, övre  |
| 03.06     | Friktionsbricka                                  | 13.00     | Kulhandtag med bricka  |
| 03.08     | Distans för stödlager 2 st                       | 13.03     | Kula till handtagsmutter   |
| 03.09     | Stödlager till 2-takts motor inkl. 2 st brickor  | 60.00     | Kombikniv med friktionsbricka  |
| 04.00     | Sidoskydd, målat                                 | 61.00     | Säkerhetskniv med friktionsbricka  |
| 04.08     | Sidoskydd, förzinkat                             | 62.00     | Knivfallrik med friktionsbricka  |
| 05.00     | Handtagsfäste kompl., höger                      | 62.01     | Skärtungor, 2 st   |
| 05.01     | Handtagsfäste kompl., vänster                    | 78.98     | Svånghjuls skydd inkl. skruv, uppgiv motortyp                                    |
| 05.10     | Handtagsspärr                                    | 79.00     | Avgasslang (ej med på bilden)  |
| 05.11     | Fjäder till handtagsspärr, höger                 | 80.00     | Woodruffkäll   |
| 05.12     | Fjäder till handtagsspärr, vänster               | 82.00     | Knivbultsats   |
| 06.00     | Axelhållare inkl. skruv (sats 2 st)              | 82.00     | Bricka till handtagsmutter   |
| 07.00     | Framaxel   | 88.00     | Låsring 8 mm, till inställningsats (sats 2 st)                                   |
| 07.01     | Bakaxel  | 88.01     | Låsring 10 mm, till handtagsfäste (sats 2 st)                                    |
| 10.00     | Hjul kompl., inkl. nr. 10.90                     | 88.02     | Låsring 12 mm, till hjulen, special (sats 4 st)                                  |
| 10.10     | Navkapsel  | 88.03     | Låsring 13 mm, till handtagsspärr (sats 2 st)                                    |
| 10.13     | Kullager, yttre                                  |           |  |
| 10.14     | Kullager, inre                                   |           |  |
| 10.15     | Avståndsring                                     |           |  |
| 10.17     | Tryckfjäder                                      |           |  |

#### INSTRUKTION FÖR BORTTAGNING AV TRANSPORTSKYDD ÖVER MOTORN.

- Linda tape runt spetsen på två skruvmejslar.
- Placera skruvmejslarna enligt bilden och tryck nedåt.

